

I sistemi di contenimento completano e organizzano lo spazio ufficio con soluzioni funzionali, modulari e coordinate. I programmi File, Ring e Doc offrono contenitori a muro e a terra, librerie e ripiani progettati per archiviare, ordinare ed esporre materiali in modo pratico ed efficiente. La varietà di configurazioni, finiture ed elementi accessori consente di adattare ogni composizione a diverse esigenze operative e progettuali. Un sistema flessibile, pensato per integrarsi armoniosamente negli ambienti di lavoro contemporanei, valorizzando ordine, accessibilità e coerenza estetica.

Storage cabinets provide functional, modular and coordinated solutions to complete and organise office spaces. The File, Ring and Doc programs offer wall-mounted and floor-standing storage units, as well as bookcases and shelves, which are designed to store, organise and display materials in a practical and efficient manner. A variety of layouts, finishes and accessories are available to adapt each composition to different operational and design requirements. This flexible system is designed to blend harmoniously into contemporary work environments, enhancing order, accessibility and aesthetic consistency.

Contenitori

Storage cabinets



File _ Contenitori / Storage cabinets

Finiture nobilitate disponibili per strutture
Melamine finishing available for structures



Finiture nobilitate disponibili per frontali ed elementi di finitura
Melamine finishing available for frontal panels and finishing units



Finiture laccate disponibili per frontali ed elementi di finitura
Lacquered finishing available for frontal panels and finishing units

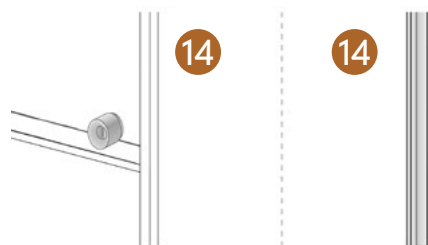
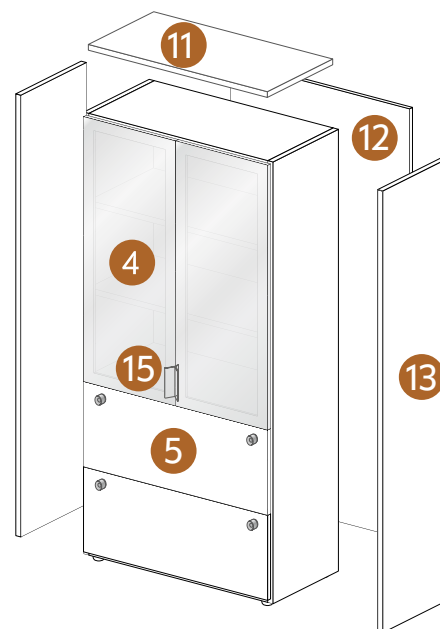
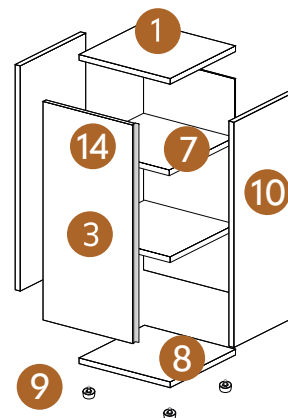
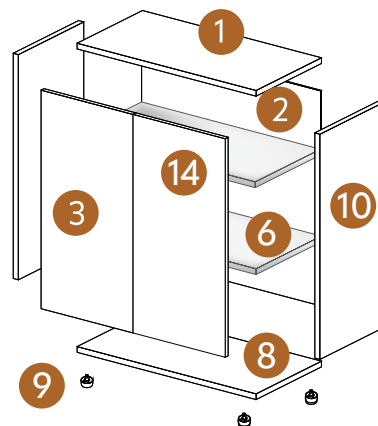

1. **Coperchio** sp. 1,8 cm
Elemento superiore che completa il contenitore, contribuendo a definire un'immagine ordinata e coerente all'interno dello spazio ufficio.
 2. **Schiena** sp. 0,8 cm
Pannello posteriore che garantisce stabilità strutturale e una finitura pulita del contenitore.
 3. **Ante** sp. 1,8 cm
Ante battenti progettate per un utilizzo fluido e silenzioso, ideali per contenere documenti e materiali in modo ordinato e riservato.
 4. **Ante telaio con vetro**
Soluzione che combina trasparenza ed eleganza, pensata per alleggerire visivamente il contenitore e valorizzarne il contenuto.
 5. **Classificatori** sp. 1,8 cm
Elementi dedicati all'archiviazione verticale, studiati per organizzare in modo efficiente cartelle e documenti di diverso formato.
 6. **Ripiani in nobilitato** sp. 2,5 cm
Ripiani interni regolabili, ideali per una gestione flessibile dello spazio e dei materiali archiviati.
 7. **Ripiani in metallo** sp. 2,5 cm
Ripiani funzionali pensati per l'archiviazione sospesa, adatti a contesti operativi ad alta intensità d'uso.
 8. **Base** sp. 1,8 cm
Struttura inferiore che assicura solidità e affidabilità nel tempo, contribuendo alla stabilità complessiva del contenitore.
 9. **Piedini**
Supporti regolabili che permettono un corretto livellamento e un perfetto appoggio su qualsiasi superficie.
 10. **Fianchi** sp. 1,8 cm
Elementi laterali portanti che definiscono la modularità del sistema e consentono diverse configurazioni compositive.
 11. **Top di finitura** sp. 1,8 cm
Elemento di completamento che valorizza l'estetica del contenitore e ne rafforza l'integrazione nell'ambiente.
 12. **Schiena di finitura** sp. 1,8 cm
Pannello dedicato alle composizioni a vista, per una resa estetica curata anche nelle installazioni centrali.
 13. **Fianchi di finitura** sp. 1,8 cm
Componenti di chiusura che conferiscono continuità visiva e un aspetto ordinato alle composizioni.
 14. **Maniglia ante cieche e classificatori**
Soluzione discreta e funzionale, progettata per garantire praticità d'uso e coerenza formale.
 15. **Maniglia ante telaio**
Maniglia integrata pensata per valorizzare l'anta in vetro e assicurare un utilizzo comodo ed essenziale.
1. **Lid** th. 1,8 cm
The top upper element is designed to complement the cabinet, creating a cohesive and well-organised aesthetic within the office environment.
 2. **Back panel** th. 0,8 cm
The back panel is designed to provide structural stability and ensure a clean finish to the cabinet.
 3. **Doors** th. 1,8 cm
Our hinged doors are designed for smooth and silent operation, making them ideal for storing documents and materials in an orderly and confidential manner.
 4. **Glass frame doors**
A solution that combines transparency and elegance, designed to visually lighten the cabinet and enhance its contents.
 5. **Filing cabinets** th. 1,8 cm
These elements are designed for vertical storage and are intended to efficiently organise folders and documents of different formats.
 6. **Melamine shelves** th. 2,5 cm
These adjustable internal shelves are ideal for flexible management of space and stored materials.
 7. **Metal shelves** th. 2,5 cm
Functional shelves designed for suspended storage, suitable for high-intensity operational contexts.
 8. **Base** th. 1,8 cm
Lower structure that ensures solidity and reliability over time, contributing to the overall stability of the cabinet.
 9. **Feet**
The adjustable supports ensure that the cabinet is levelled correctly and offers perfect support on any surface.
 10. **Sides** th. 1,8 cm
Load-bearing side elements are key to defining the modularity of the system, thus allowing for different layouts.
 11. **Finishing top** th. 1,8 cm
A finishing element that enhances the aesthetics of the cabinet and reinforces its integration into the environment.
 12. **Finishing back panel** th. 1,8 cm
A panel designed for open compositions, for a refined aesthetic finish even in central installations.
 13. **Finishing side panels** th. 1,8 cm
Closing components that give visual continuity and a neat appearance to the compositions.
 14. **Blind door and filing cabinet handles**
A discreet and functional solution, designed to ensure practicality and formal consistency.
 15. **Frame door handle**
Integrated handle designed to enhance the glass door and ensure comfortable and essential use.

Ring _ Contenitori / Storage cabinets

Finiture nobilitate disponibili per strutture

Melamine finishing available for structures



Finiture nobilitate disponibili per frontali ed elementi di finitura

Melamine finishing available for frontal panels and finishing units



Finiture laccate disponibili per frontali ed elementi di finitura

Lacquered finishing available for frontal panels and finishing units

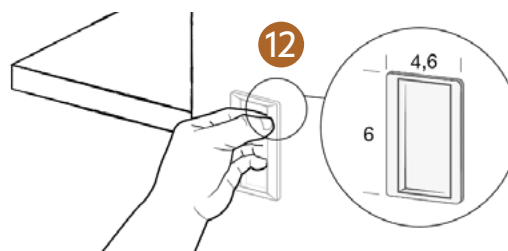
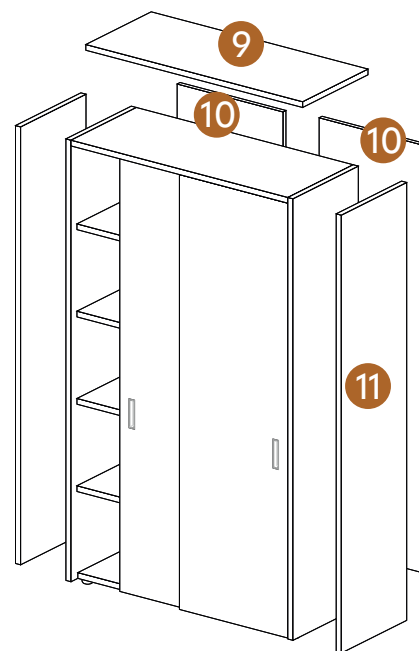
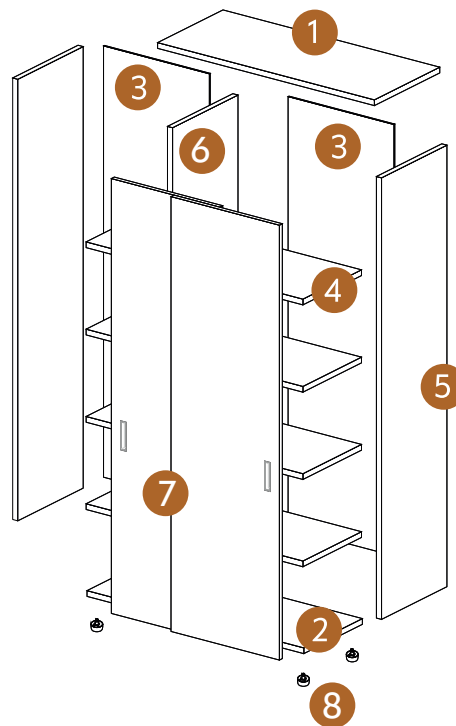

1. **Coperchio** sp. 1,8 cm
Elemento superiore di chiusura che completa il contenitore, contribuendo a definirne l'immagine formale e la continuità estetica all'interno dell'ambiente ufficio.
2. **Base** sp. 1,8 cm
Struttura di appoggio che assicura solidità e stabilità al contenitore, pensata per un utilizzo quotidiano affidabile.
3. **Schiena** sp. 0,8 cm
Pannello posteriore che garantisce sostegno strutturale e una finitura ordinata della composizione.
4. **Ripiani in nobilitato** sp. 2,5 cm
Ripiani interni configurabili, ideali per l'organizzazione ordinata di documenti, libri e materiali da ufficio.
5. **Fianchi** sp. 1,8 cm
Elementi laterali portanti che definiscono la modularità del sistema e consentono diverse configurazioni compositive.
6. **Tramezza** sp. 2,5 cm
Elemento interno che permette di suddividere lo spazio del contenitore, facilitando una gestione funzionale dell'archiviazione.
7. **Ante scorrevoli** sp. 1,8 cm
Soluzione pratica e salvaspazio che consente un accesso agevole al contenuto, mantenendo un'estetica pulita ed essenziale.
8. **Piedini**
Supporti regolabili progettati per garantire un corretto livellamento e una stabilità ottimale su ogni superficie.
9. **Top di finitura** sp. 1,8 cm
Elemento di completamento che valorizza l'aspetto complessivo del contenitore e ne rafforza l'integrazione nello spazio.
10. **Schiena di finitura** sp. 1,8 cm
Pannello dedicato alle composizioni a vista, pensato per una resa estetica coerente e curata.
11. **Fianchi di finitura** sp. 1,8 cm
Componenti di chiusura laterale che conferiscono ordine visivo e continuità alle composizioni.
12. **Maniglia ante**
Maniglia ad incasso discreta e funzionale, progettata per garantire praticità d'uso e coerenza formale.
1. **Lid** th. 1,8 cm
The upper closing element that completes the cabinet and helps to define its formal image and aesthetic continuity within the office environment.
2. **Base** th. 1,8 cm
Support structure designed for reliable everyday use, ensuring the cabinet's solidity and stability.
3. **Back panel** th. 0,8 cm
Rear panel that provides structural support and a neat finish to the composition.
4. **Melamine shelves** th. 2,5 cm
These customisable internal shelves are ideal for keeping documents, books and office supplies organised.
5. **Sides** th. 1,8 cm
These load-bearing side elements define the modularity of the system and allow for different configurations.
6. **Partition** th. 2,5 cm
Internal element that divides the space inside the cabinet, facilitating functional storage management.
7. **Sliding doors** th. 1,8 cm
These are a practical, space-saving solution that provides easy access to the contents while maintaining a clean, minimalist aesthetic.
8. **Feet**
Adjustable supports designed to ensure correct levelling and optimal stability on any surface.
9. **Finishing top** th. 1,8 cm
It is an essential finishing detail that enhances the overall appearance of the cabinet and strengthens its cohesion with its surroundings.
10. **Finishing back panel** th. 1,8 cm
The panel has been designed for open compositions and has been created to ensure a consistent and refined aesthetic.
11. **Finishing side panels** th. 1,8 cm
The side closure elements provide visual order and continuity to compositions.
12. **Door Handle**
Discreet and functional recessed handle, designed to ensure both practicality and formal consistency.

Dox _ Contenitori a muro / Wall-mounted storage

Finiture nobilitate disponibili per struttura e frontali

Melamine finishing are available for structure and front panels



* Disponibile solo per frontali / Disponibile solo per frontali

Finiture laccate disponibili per frontali ed elementi di finitura

Lacquered finishing are available for front panels and finishing units

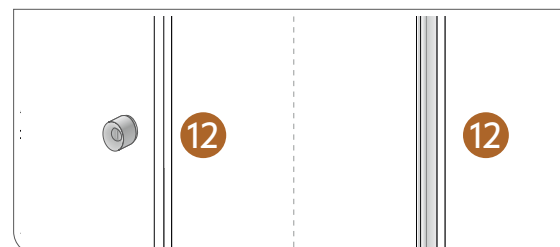
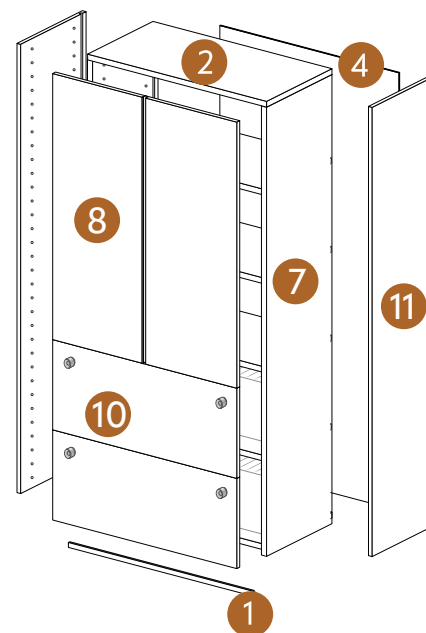
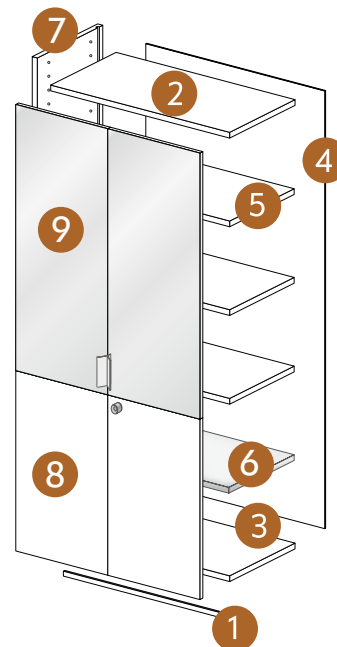

1. Binario

Elemento inferiore in acciaio che consente il corretto appoggio e l'allineamento del contenitore a muro, garantendo stabilità e continuità compositiva.

2. Coperchio sp. 2,5 cm

Piano superiore di chiusura che completa il contenitore, definendone l'aspetto formale e l'integrazione con l'ambiente ufficio.

3. Base sp. 2,5 cm

Elemento strutturale che contribuisce alla solidità complessiva del contenitore e alla corretta distribuzione dei carichi.

4. Schiena per vers. a muro sp. 0,8 cm

Pannello posteriore dedicato alle composizioni a parete, studiato per assicurare stabilità e pulizia visiva.

5. Ripiani in nobilitato sp. 2,5 cm

Ripiani interni configurabili, pensati per l'organizzazione ordinata di documenti e materiali da ufficio.

6. Ripiani in metallo sp. 2,5 cm

Ripiani funzionali predisposti per cartelle sospese, ideali per un'archiviazione pratica ed efficiente.

7. Fianchi di struttura sp. 2,5 cm

Elementi portanti che definiscono la modularità del contenitore e permettono diverse configurazioni compositive.

8. Ante sp. 1,8 cm

Ante cieche progettate per un'archiviazione riservata, adatte sia ad ambienti operativi sia direzionali.

9. Ante telaio con vetro

Soluzione che alleggerisce visivamente il contenitore e valorizza il contenuto, ideale per spazi rappresentativi.

10. Classificatori sp. 1,8 cm

Elementi dedicati all'organizzazione dei documenti, progettati per facilitare l'accesso e l'uso quotidiano.

11. Fianchi di finitura sp. 1,8 cm

Componenti di completamento che consentono una chiusura ordinata delle composizioni e un risultato estetico pulito.

12. Maniglia ante cieche e classificatori

Maniglia discreta e funzionale, studiata per garantire praticità e coerenza formale.

1. Rail

A lower steel element that supports and aligns the cabinet with the wall, ensuring stability and compositional continuity.

2. Cover th. 2,5 cm

Upper closing panel that completes the storage cabinet and defines its appearance within the office environment.

3. Base th. 2,5 cm

Structural element that contributes to the cabinet's overall solidity and correct load distribution.

4. Back panel for wall-mounted version

th. 0,8 cm
A rear panel designed for wall compositions to ensure stability and visual cleanliness.

5. Melamine shelves th. 2,5 cm

Customisable internal shelves designed for organising documents and office materials neatly.

6. Metal shelves th. 2,5 cm

Functional shelves designed for hanging files, offering practical and efficient storage solutions.

7. Structure sides th. 2,5 cm

These supporting elements define the modularity of the storage cabinet and allow for different compositional layouts.

8. Doors th. 1,8 cm

These solid doors are designed for discreet storage and are suitable for both operational and executive environments.

9. Glass frame doors

These doors visually lighten the cabinet and enhance its contents, making them ideal for representative spaces.

10. Filing Cabinets sp. 1,8 cm

These elements are dedicated to document organisation and are designed to facilitate access and daily use.

11. Finishing sides sp. 1,8 cm

These complementary components allow for neat closure of compositions, ensuring a clean aesthetic result.

12. Blind door and filing cabinet handles

These handles are both discreet and functional, and are designed to ensure practicality and formal consistency.